

UK Installation instructions
 DE Montageanleitung
 CZ Montážní návod
 DK Monteringsvejledning
 EE Paigaldusjuhend

FI Asennusohje
 FR Notice de montage
 HU Szerelési útmutató
 IT Istruzioni di montaggio
 LT Montavimo Instrukcijos

LV Instalācijas instrukcija
 NO Monteringsanvisning
 PL Instrukcja montażu
 SE Installationsanvisning
 RU ИНСТРУКЦИЯ ПО МОНТАЖУ

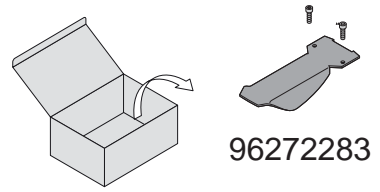
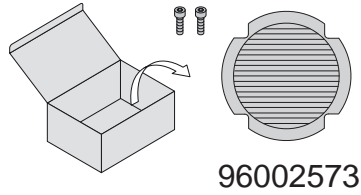
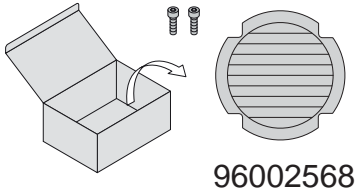

70W 6D/20D G12 2 x 15° EN 60598-2-13 A1.4	150W 6D/20D G12 2 x 15° EN 60598-2-13 A1.4	70W HST/HIT RX7S EN 60598-2-13 A1.4
-------------------------------------------------------	--------------------------------------------------------	----------------------------------------------

	AL/SF	<p>96002568</p> <p>96002573</p> <p>96272283</p>				
	AL/FR					
	RS/SF					
	RS/FR					

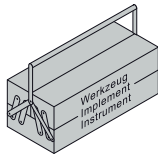

UK Installation and commissioning may only be carried out by authorized specialists.

DE Die Montage und Inbetriebnahme darf nur von autorisiertem Fachpersonal durchgeführt werden.

CZ Montáž a uvedení do provozu smí provádět pouze oprávněný odborný personál.

DK Montering og ibrugtagning må kun foretages af autoriseret fagpersonale.

EE Montaaži ja kasutuseelvõttu tohivad teha üksnes selleks volitatud spetsialistid.

FI Asennuksen ja käyttöönoton saa tehdä vain auktorisoitu ammattihenkilöstö.

FR L'installation et la mise en service doivent obligatoirement être effectuées par des techniciens.

HU Csak szakképzett személyzet végezheti a szerelést és az üzembe helyezést.

IT Montaggio ed avviamento devono essere eseguiti solo da personale specializzato.

LT Montuoti ir paruošti eksploatacijai gali tik autorizuoti specialistai.

LV Veikt uzstādīšanu un nodot ierīci eksploatacijā drīkst tikai autorizēti speciālisti.

NO Montasje og igangkjøring må kun utføres av autorisert fagpersonell.

PL Montaż i uruchomienie mogą być przeprowadzane wyłącznie przez autoryzowany personel.

SE Monteringen och idrifttagandet får endast företas av auktoriserad fackpersonal.

RU Монтаж и ввод в эксплуатацию должны выполняться только авторизованными специалистами.

1

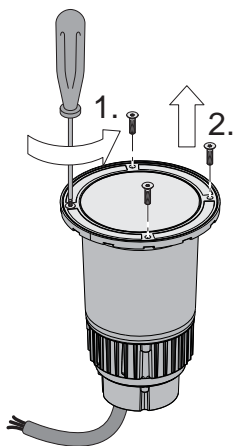

2

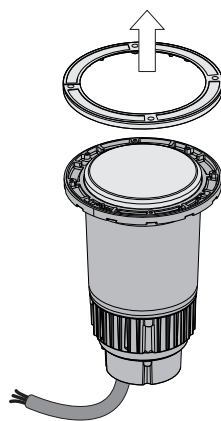

3

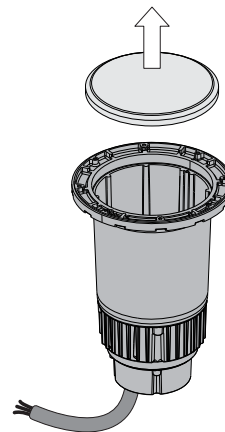

i

70W HIT SF

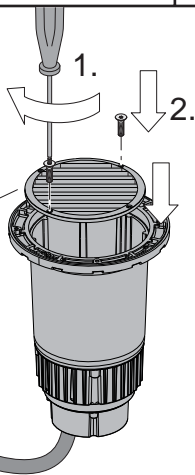

96002568
96002573

i

70W / 150W
HIT SF

96272283

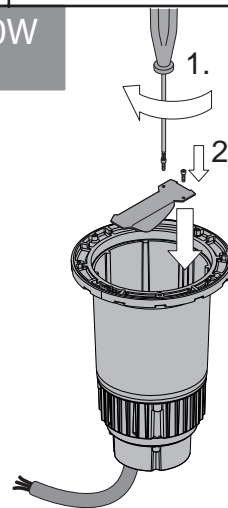

5

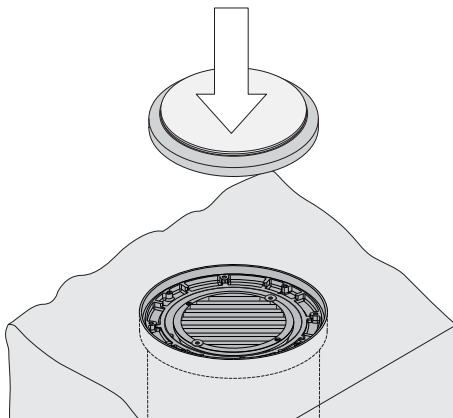

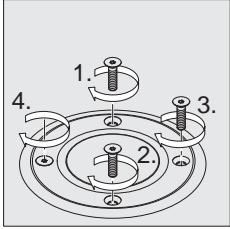
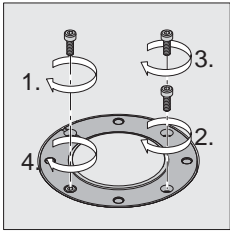

- UK** Lock and unlock the screws following an alternate sequence.
- DE** Die Verschlusschrauben kreuzweise anziehen bzw. lösen.
- CZ** Uzavírací šrouby utahujte, resp. povolujte křížem.
- DK** Stram eller løsne lukkeskruerne på kryds.
- E E** Keerake sulgemiskruvid lahti või kinni ristsuunalises järjekorras.
- FI** Kiristä/avaa kiinnitysruuvit ristiin vaihdellen.
- FR** Bloquer et débloquer les vis de fermeture "en croix", par séquence alternée, comme sur la figure.
- HU** A zárófedél csavarjait átlós irányban húzzuk meg illetve lazítsuk fel.

- IT** Bloccare e sbloccare le viti di chiusura con sequenza alternata, come in figura.
- LT** Užsklendžiamuosius varžtus užveržti ir atsukti kryžmine tvarka.
- LV** Noslēdzošās skrūves ieskrūvējiet/izskrūvējiet krusteniski.
- NO** Låseskruene skrur til eller løsnes kryssvis.
- PL** Śruby zamykające dokręcać bądź odkręcać na krzyż.
- SE** Dra åt eller lossa skruvarna genom att följa nummeranvisningarna.
- RU** Запорные винты затягивать и отпускать по диагонали.

6

